

ЛЦ 80.125-450

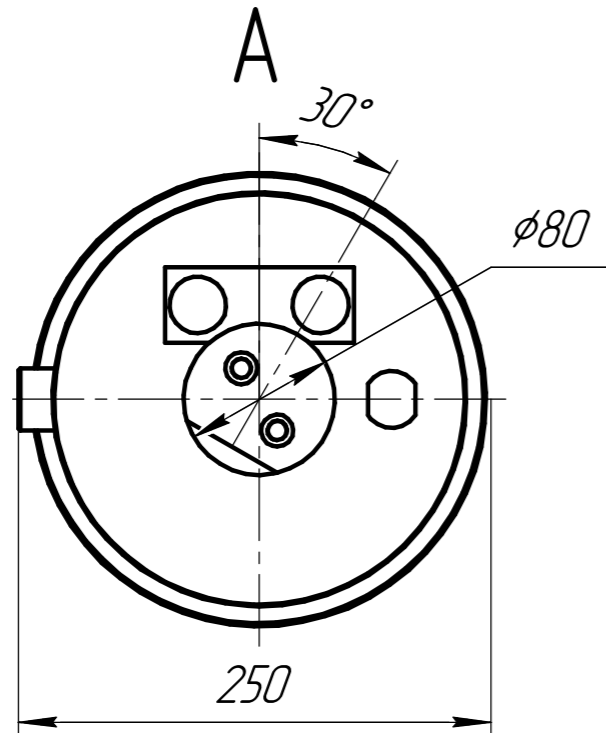
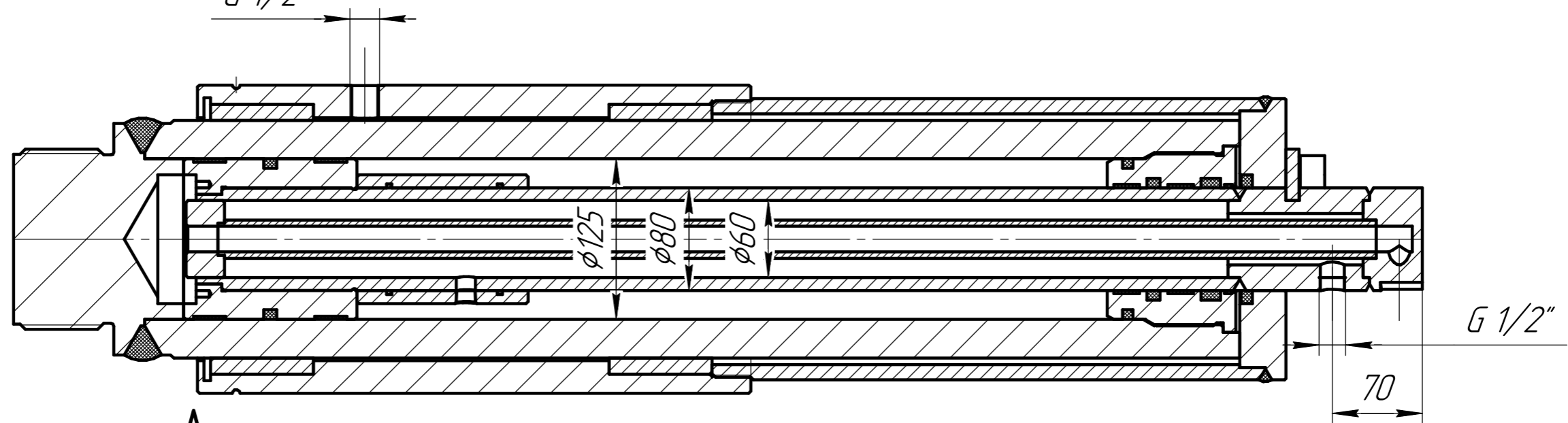
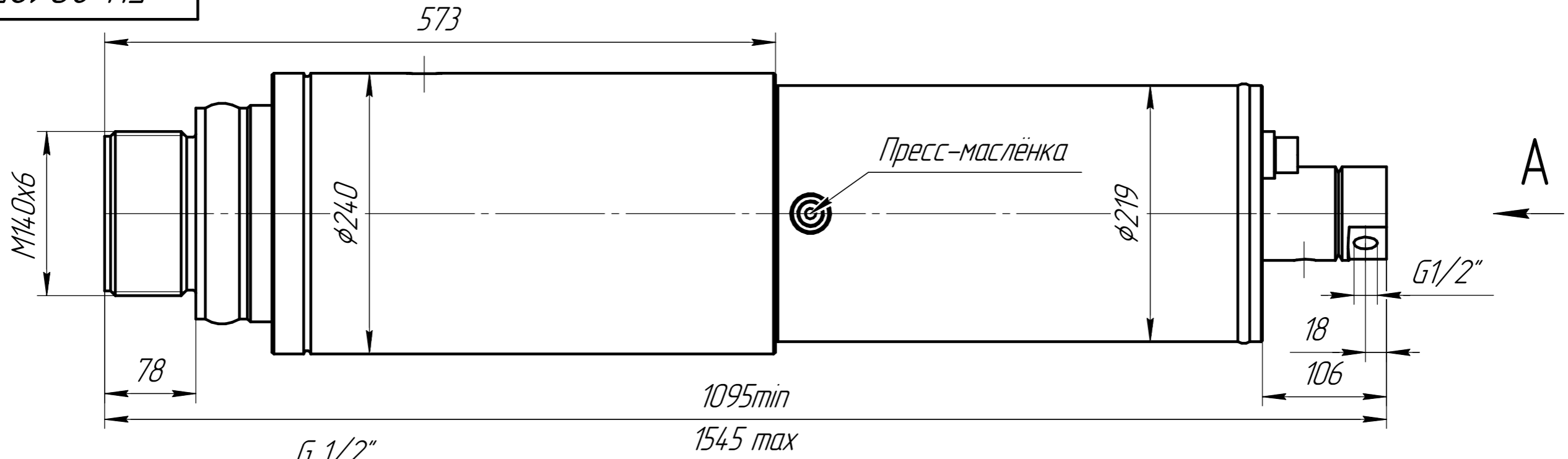

1. Рабочее давление 25 МПа.
2. После сборки прогрунтовать. Грунтовка ГФ-021 серая.
3. После грунтовки покрасить. Краска RAL 9003 белая.

				ГЦ 80.125-450			
Изм.	Лист	№ докум.	Подп.	Дата	Лит.	Масса	Масштаб
Разраб.		Булдакова				238,99	1:4
Проб.					Лист	Листов	1
Т.контр.					Гидротехмаш		
Н.контр.							
Утв.					Габаритный чертеж		

Копировал

Формат А3

Перв. примен.

Справ. №

Подп. и дата

Инв. № дробл.

Взам. инв. №

Подп. и дата

Инв. № подл.