

ГЦ 50.32.95.00 СБ

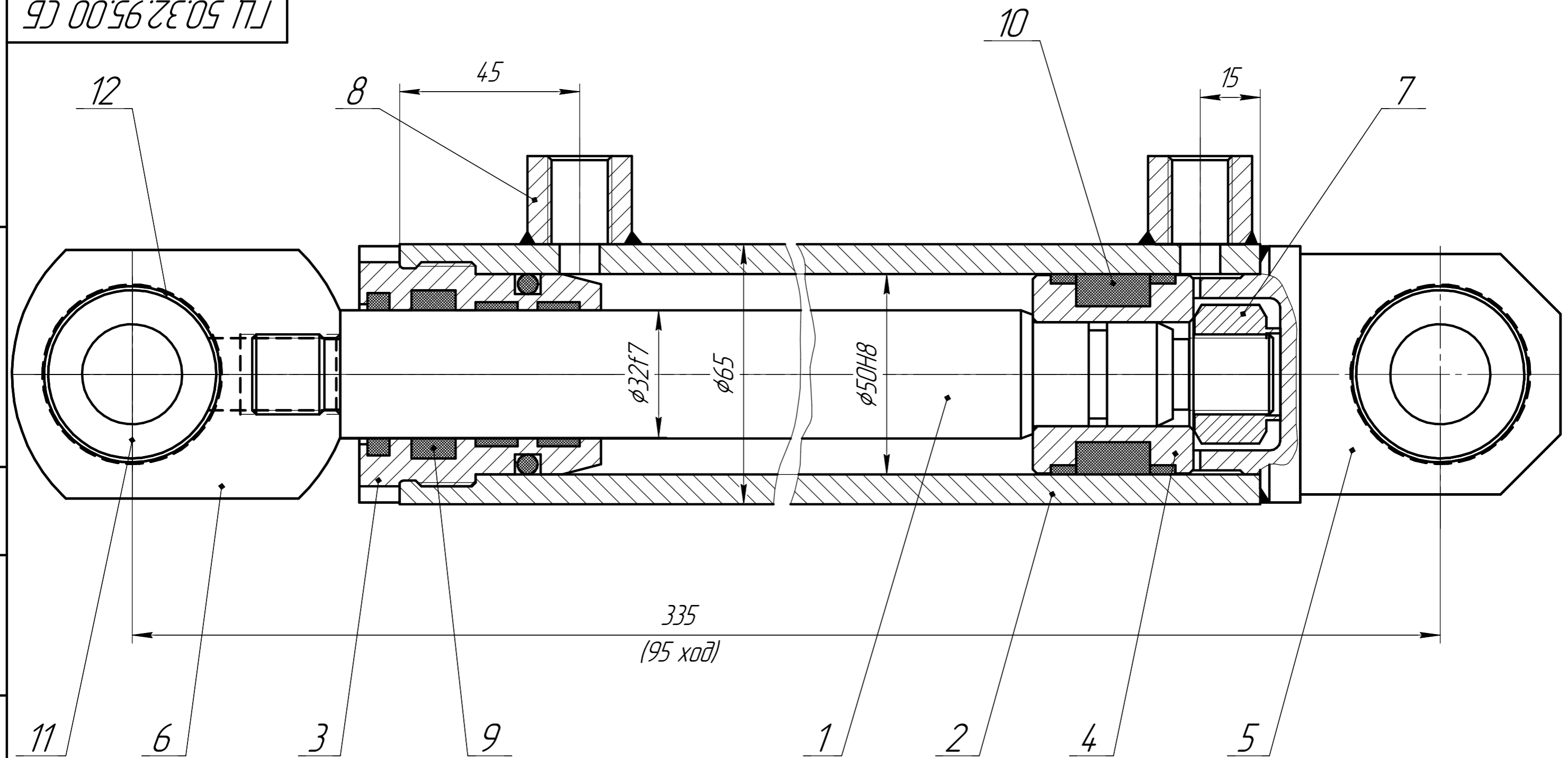

1. Сварка по ГОСТ 14771-76. Сварные швы плотно-прочные.
2. Размеры для справок.

Перв. примен.
Справ. №
Подп. и дата
Инв. № дробл.
Взам. инв. №
Подп. и дата
Инв. № подл.

				ГЦ 50.32.95.00 СБ			
Изм.	Лист	№ докум.	Подп.	Дата	Лит.	Масса	Масштаб
Разраб.		Полехина					1:1
Проб.							
Т.контр.					Лист	Листов	1
Н.контр.					Сборочный чертеж Гидротехмаш		
Утв.							

Копировал

Формат А3