

ГЦ 180.80.469.00СБ

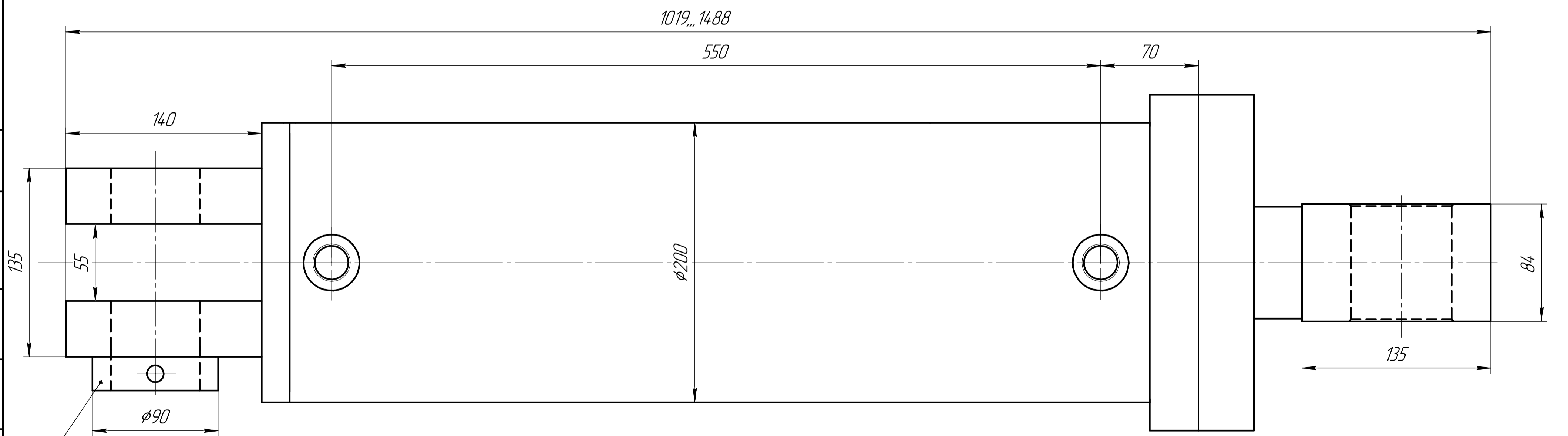
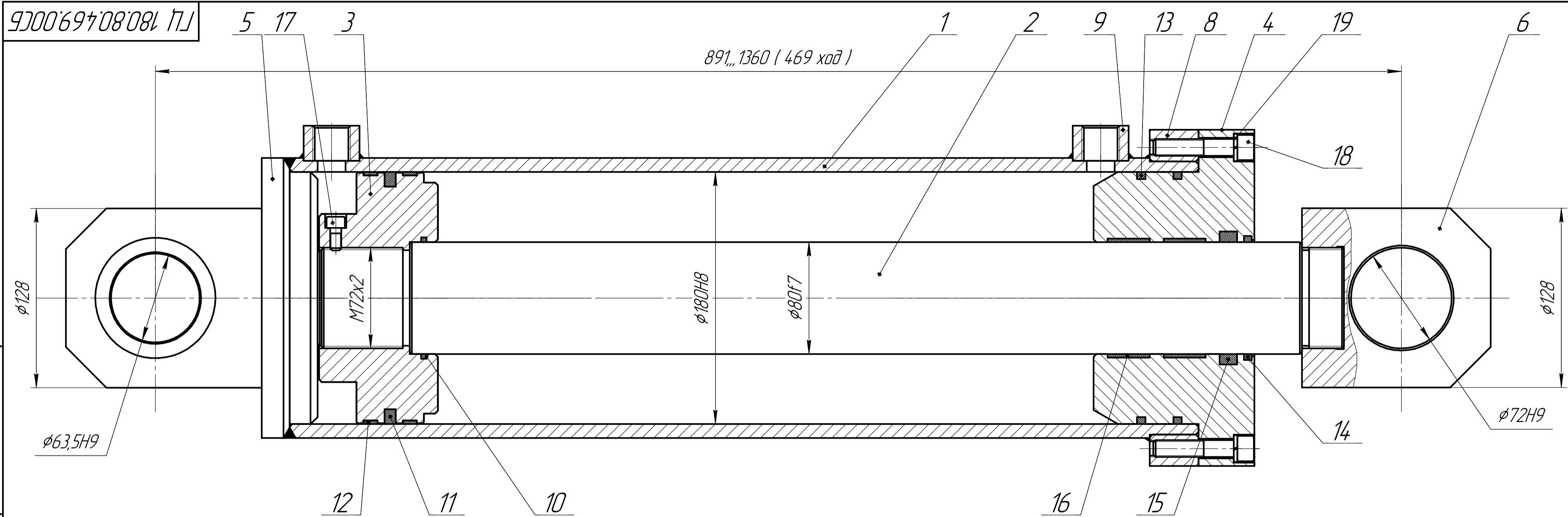

Перв. исполн.
Справ. №
Подп. и дата
Инв. № дробл.
Взам. инв. №
Подп. и дата
Инв. № подл.

1. Сварка по ГОСТ 14771-76. Сварные швы плотно-прочные.
2. Размеры для справок.

ГЦ 180.80.469.00СБ				Лист	Масса	Масштаб
Изм.	Лист	№ докум.	Подп.	Дата		1:2
Разраб.		Полежаева				
Проб.						
Т.контр.						
Н.контр.						
Утв.						
Сборочный чертеж				Лист	Листов	1
				Гидротехмаш		